

## PULSE4

DE SÉRIE

EN OPTION

**Véhicule**

Véhicule spécifiquement développé pour les applications de transport logistique	•		
Variante L6e en permis AM à partir de 14 ans et N1 avec permis B	•		
Châssis aluminium anti-corrosion surdimensionné	•		
Charge utile jusqu'à 520 Kg (véhicule LONG équipé d'un plateau ridelles, option non comprise)	•		
Suspension à double triangulation	•		
Poste de conduite défini par ergonomes du travail	•		
Carrosserie ABS teintée masse haute tenue UV	•		
Lunette arrière	•		
Couleur standard : Blanc RAL 1099	•		
Couleurs carrosserie spécifique (hors gamme)			•
Enjoliveurs roues 13"			•
Roue de secours avec cric et manivelle			•
Kit attelage			•
Coffres latéraux <sup>(1)</sup>			•
CLIP SYSTEM : Système de modularité «Changement rapide d'équipement arrière» <sup>(1)</sup>			•
Toutes adaptations spécifiques client étudiables			•

**Sécurité**

Freinage assuré par 4 freins à disques	•		
Cellule de conduite renforcée	•		
Feu avant à LEDs 4 fonctions : feux de jour, veilleuse, feu de croisement, plein phare	•		
Barres LEDs intégrées indicateur de direction	•		
Ceintures de sécurité 3 points	•		
Bumpers avant et arrière de protection carrosserie et marchandise	•		
Design Pare-chocs arrière permettant d'intégrer tous les formats de plaques d'immatriculation	•		
Avertisseur piéton			•
Avertisseur de recul			•
Bandes réfléchissantes classe 2			•
Gyrophare à led, ou triangle de signalisation travaux AK5 à Led ou Kit complet (Rampe de toit avec Triangle + 2 gyrophares)			•
Système anti-démarrage	•		

**Performances électriques**

Batteries Lithium haute performance made in France, chargeur de batteries embarqué	•		
3 puissances de batteries disponibles			•
Fonction Boost intelligente pour accélérations ou montées en côtes	•		
Charge véhicule sur prise domestique et adaptable en fonction des pays	•		
Grande progressivité à l'accélération	•		
Récupération de l'énergie au freinage	•		
Sécurité câble de charge	•		
Bi-Vitesse - permet d'alterner la vitesse maximale à 25 km/heure ou 45 km/heure			•

**Ligier Services**

Service Client constructeur dédié et disponible toute l'année	•		
Support administratif (commande, facturation,...)	•		
Hotline dédiée constructeur	•		
Site WEB de commandes pièces détachées	•		
Qualification et suivi des distributeurs du réseau client	•		
Support client entre utilisateur et distributeur	•		
Service de formations constructeur technique et atelier, sur site ou délocalisé			•

**Confort**

Combiné compteur multifonction LCD couleur 5,3" : Tachymètre, compteur kilométrique, témoin de charge des batteries	•		
Boutons de commandes de planche de bord rétro-éclairés	•		
Zone centrale repose pied renforcée en aluminium larmé anti dérapant	•		
Câble de charge 5m embarqué	•		
Prise 12V			•
Autoradio fonction BlueTooth et micro pour appels			•
Chauffage standard électrique ou type Eberspacher			•
Pare-brise chauffant			•

**Équipements arrière plateau ridelles**

Plateau 3 ridelles avec porte-outils			•
Vérin hydraulique <sup>(1)</sup> incompatibilité pack batteries 14,4 kw			•
Rehausse ajourées arrière et/ou latérales droite et gauche <sup>(1)</sup>			•
Benne à déchets (sans séparation) <sup>(1) (2)</sup>			•
Équipement arrosage et pulvérisation - 200 litres ou nettoyeur haute pression thermique (130bars - 200 litres) <sup>(1)</sup>			•
Accessoires pour plateau ridelles : bêche, filet, anneau d'arrimage, support outils <sup>(1)</sup>			•

**Équipements arrière type caisson**

Caisson avec volet roulant arrière			•
Caisson avec volets roulants arrière + gauche et droit <sup>(1)</sup>			•
Caisson isotherme ou frigorifique (certification ATP incluse) <sup>(1) (2)</sup>			•

**LIGIER**  
PROFESSIONAL



www.ligier-professional.fr

# PULSE4

## CARACTÉRISTIQUES TECHNIQUES

	PULSE 4 • L6E version courte	PULSE 4 • L6E version courte	PULSE 4 • KS/NKS version courte ou longue	PULSE 4 • KS/NKS version courte ou longue	PULSE 4 • KS/NKS version longue
Batteries	7,2 kW	9,6 kW	7,2 kW	9,6 kW	2 x 7,2 kW
Vitesse maxi à vide	45 km/h	45 km/h	45 km/h	45 km/h	45 km/h
Autonomie cycle	Jusqu'à 98km (Cycle WMTC)	Jusqu'à 98km (Cycle WMTC)	Jusqu'à 77,5km (Cycle WLTP)	Jusqu'à 106km (Cycle WLTP)	Jusqu'à 150km (Cycle WLTP)
Nombre de places	2	2	2	2	2
Type de moteur	Moteur asynchrone	Moteur asynchrone	Moteur asynchrone	Moteur asynchrone	Moteur asynchrone
Puissance nominale*	5,9 kW	5,9 kW	8,1 kW	8,1 kW	8,1 kW
Transmission	Automatique	Automatique	Automatique	Automatique	Automatique
Type de batterie	Lithium	Lithium	Lithium	Lithium	Lithium
Entretien batterie	Sans entretien	Sans entretien	Sans entretien	Sans entretien	Sans entretien
Nombre de batterie	1	1	1	1	2
Tension en volt	48	48	48	48	48
Chargeur embarqué	Oui	Oui	Oui	Oui	Oui
Surveillance batterie	Oui	Oui	Oui	Oui	Oui
Secteur d'alimentation	Secteur domestique (230 V - 16 A)	Secteur domestique (230 V - 16 A)	Secteur domestique (230 V - 16 A)	Secteur domestique (230 V - 16 A)	Secteur domestique (230 V - 16 A)
Puissance de charge	2000 W	2000 W	2000 W	2000 W	2000 W
Durée de charge	+/- 5 heures	+/- 6,5 heures	+/- 5 heures	+/- 6,5 heures	+/- 10 heures

## DIMENSIONS (mm) et MASSES (kg)

Type châssis cabine	Masse en Ordre de Marche (sans conducteur)	Masse en Charge Maximale Techniquement Admissible	MMA sur chaque essieu	
			Essieu AV	Essieu AR
PULSE 4 L6E / KS NKS COURT • CAISSON • 7,2 kW	627	963	874	874
PULSE 4 L6E / KS NKS COURT • CAISSON • 9,6 kW	652	948	874	874
PULSE 4 L6E / KS NKS COURT PLATEAU RIDELLES • 7,2 kW	605	941	874	874
PULSE 4 L6E / KS NKS COURT PLATEAU RIDELLES • 9,6 kW	630	966	874	874
PULSE 4 KS/NKS • LONG - NU • 7,2 kW	590	1135	874	874
PULSE 4 KS/NKS • LONG - NU • 9,6 kW	612	1157	874	874
PULSE 4 KS/NKS • LONG - NU • 14,4 kW	664	1209	874	874

Pulse 4 L6E / KS NKS  
version courte ou longue

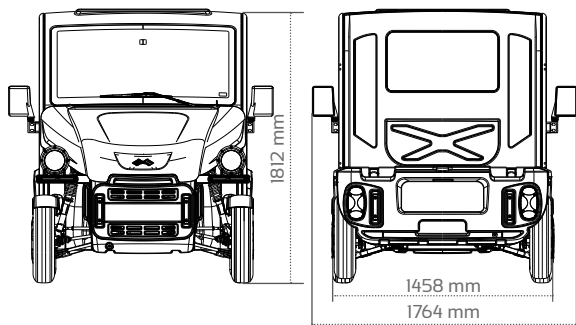

Pulse 4 L6E / KS NKS  
version courte

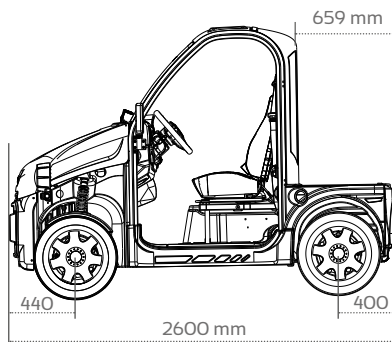

Pulse 4 KS NKS  
version longue

